



مجدل شمس • מג'דל שמש • Majdal Shams
מועצה מקומית מג'דל שמש

מכרז פומבי מס' 11/2023
לביצוע שדרוג מערכת תאורה - מגרש כדורגל
בישוב מג'דל שמש



مجدل شمس • מג'דל שמש • Majdal Shams
מועצה מקומית מג'דל שמש

מכרז פומבי מס' 11/2023
"לביצוע שדרוג מערכת תאורה – מגרש כדורגל בישוב"

1. מועצה מקומית מג'דל שמש, (להלן: "המועצה") מזמינה בזאת הצעות, לביצוע שדרוג מערכת תאורה – מגרש כדורגל בישוב, (להלן: "העבודות").
2. רשאים להשתתף במכרז יחידים או תאגידיים בעלי סיווג קבלני 160 א, **חשמלאות ותקשורת במבנים**, וניסיון קודם מוכח של 3 שנים לפחות במהלך התקופה הקודמת למועד הגשת הצעה למכרז זה, בביצוע עבודות חשמל בהיקפים כספיים שנתיים דומים להיקפים הנדרשים במכרז זה.
3. המכרז בשיטת **הנחה מאומדן**, יש לצרף למכרז את כל האישורים המתאימים כולל תעודת רישום בתוקף עוסק מורשה ותעודת ניהול ספרים למס הכנסה ומע"מ לפי החוק.
4. ניתן לעיין במכרז באתר המועצה ולרכוש את מסמכי המכרז במשרדי המועצה בעבור סך של **500 ₪** (חמש מאות) ₪, יש לצרף את הקבלה עבור רכישת המכרז למסמכי המכרז.
5. על המציע לצרף להצעתו, ערבות בנקאית בלתי מותנת הניתנת לגביה ללא כל תנאי ע"פ פניית המועצה, בסך של 10,000 ₪ (עשרת אלפים), הערבות תעמוד בתקופה עד ליום: 30/09/2023
6. את ההצעה, בצירוף כל מסמכי המכרז הנדרשים, חתומים ע"י המציע, יש להגיש במעטפה סגורה ולשלשל ידנית לתיבת המכרזים בבניין המועצה בנוכחות מזכיר המועצה ו/או מי מטעמו.
7. יתקיים סיור קבלנים באתר העבודה בתאריך: 12/07/2023, שעה 12.00, הסיור יתחיל ממושרדי המועצה, **(ההשתתפות בסיור הקבלים אינה חובה)**.
8. מועד אחרון להגשת ההצעות ביום: 20/07/2023, בשעה 14.00.
9. שאלות הבהרה יועברו במייל למהנדס החשמל, אנגי חסין קיש לכתובת: **hk11655@gmail.com** עד תאריך: 16/07/2023.
10. המועצה אינה חייבת לקבל את ההצעה הזולה, או כל הצעה אחרת ותהייה לה הזכות לפי שיקול דעתה הבלעדי לבטל את המכרז ו/או חלק ממנו, לדחות את ביצוע המכרז ו/או חלק ממנו ו/או קביעת תקופת המתנה לביצוע ולא יהיה לקבלן את הזכות לתבוע או לקבל פיצוי כלשהו בגין החלטה זו.
10. הצעות שלא תוגשנה במועד – לא תתקבלנה.
11. פתיחה ההצעות תתקיים במועצה ביום: 23/07/2023, שעה 16:30, ו/או במועד אחר שיועבר למציעים.

בכבוד רב,
דולאן אבו סאלח
ראש המועצה

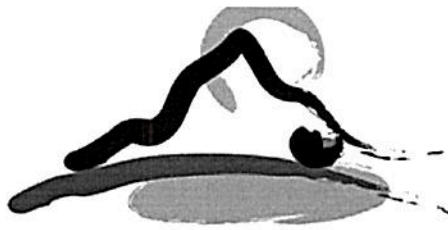

مجدل شمس • מג'דל שמש • Majdal Shams
מועצה מקומית מג'דל שמש

הזמנה להציע הצעות למכרז מס' 11/2023
לביצוע שדרוג מערכת תאורה – מגרש כדורגל בישוב

המועצה המקומית מג'דל שמש מזמינה בזאת הצעות מחיר לביצוע עבודות שדרוג מערכת תאורה –
מגרש כדורגל בישוב.
המכרז בשיטת הנחה מאומדן.

תיאור העבודות:

א. ביצוע שדרוג מערכת תאורה במגרש כדורגל בישוב בהתאם לתכניות וכתב כמויות המצורף.
ב. ניתן לקבל את מסמכי המכרז במשרדי המועצה המקומית מג'דל שמש בשעות העבודה הרגילות תמורת
תשלום של 500 ₪ (חמש מאות), שלא יוחזרו לרוכש.

תנאים להשתתפות במכרז:

12. רשאים להשתתף במכרז יחידים או תאגידיים בעלי סיווג קבלני 160 א, חשמלאות ותקשורת במבנים
וניסיון קודם מוכח של 3 שנים לפחות במהלך התקופה הקודמת למועד הגשת הצעה למכרז זה, בביצוע
עבודות חשמל בהיקפים כספיים שנתיים דומים להיקפים הנדרשים במכרז זה.
13. הקבלן יצרף להצעתו ערבות בנקאית משיכה לפקודת מועצה מקומית מג'דל שמש של בנק סחיר בישראל
בגובה 10,000 ₪ (עשרת אלפים) ₪, בתוקף עד 30/09/2023
14. המועצה רשאית להגדיל ו/או להקטין כל כמות במכרז זה או לבטל המכרז כולו או מקצתו לפי שיקול
דעתה הבלעדי מבלי שתהיה למגיש הצעה טענה או תביעה כלשהי בעניין.
15. המועצה אינה חייבת לקבל את ההצעה הזולה ביותר ו/או כל הצעה אחרת.
16. את ההצעות, בהתאם למפורט במכרז, יש להגיש אך ורק לתיבת המכרזים שבמשרדי המועצה
המקומית, במעטפות סגורות, המסומנות כ- "מכרז פומבי מס' 11/2023", ביצוע שדרוג מערכת תאורה
– מגרש כדורגל.
17. סיור הקבלנים חובה, יתקיים בתאריך: 12/07/2023, בשעה 12:00 ייצא מבניין המועצה, ובסיומו
יתקיים ישיבת הבהרות בבניין המועצה.

השתתפות בסיור הקבלנים ובישיבת הבהרות אינה חובה



مجدل شمس • מג'דל שמש • Majdal Shams
מועצה מקומית מג'דל שמש

18. המכרז בשיטת הנחה ממחירי אומדן, כאשר המחיר באומדן יהיה מחיר מקסימלי וההנחה הינה כללית וחלה על כל סעיף וסעיף באומדן. הצעה ללא ציון הנחה מהאומדן תדחה.
19. המועד האחרון להגשת ההצעות למכרז, הוא בתאריך: 20/07/2023 בשעה 14.00 בצהריים, הצעה שלא תימצא בתיבת המכרזים בכתובת הרשומה לעיל, ביום ובשעה האמורים - מסיבה כלשהי – לא תידון.
20. לבקשות יש לצרף תעודות ואישורים בדבר הסמכות ותנאים הנדרשים מהקבלן המועמד, כאמור במסמכי המכרז.
הצעות ללא אחד המסמכים הנזכרים לעיל, והנדרשים בתנאי המכרז, תיפסלנה וכלל לא תובאנה לדיון.
21. הקבלן הזוכה ימציא למועצה ערבות קיום חוזה בסך של 20,000 ₪ למשך תקופת הביצוע צמוד למדד תשומות הבניה.
22. הקבלן ימציא ערבות טיב ובדק לתקופה של שנה אחת ממועד מסירת העבודה בשיעור 5% מסך העבודות המבוצעות, או לחילופין ניתן לעכב תשלום בגובה זה מהחשבון שמגיע לקבלן בגין אותן עבודות.
23. שאלות הבהרה יועברו במייל למהנדס החשמל ברשות, אנגי חסין קיש לכתובת: hk11655@gmail.com
עד: 16/07/2023 .

דולן אבו סאלח
ראש המועצה



مجدل شمس • מג'דל שמש • Majdal Shams
מועצה מקומית מג'דל שמש

נספח א'

המזמין : מועצה מקומית מג'דל שמש - רמת הגולן

1. כללי

1.1. העבודות יבוצעו בהתאם למסמכים הבאים :

- א- חוק החשמל התשי"ד 1954 ותקנותיו לפי עדכון האחרון.
- ב- התקנים הישראליים העדכניים.
- ג- תקנות והוראות ח"י.
- ד- התוכניות והמפרט המיוחד.
- ה- המפרט הכללי הבין משרדי למותקני חשמל ואופני מדידה (פרק 08).

1.2

- א- חובה על הקבלן לבקר בשטח לפני הגשת הצעתו, לבדוק את תנאי השטח ולהגיש את הצעתו בהתאם. הצעתו של הקבלן תשמש אישור לכך שהקבלן מכיר את כל התנאים בנוגע למכשולים וכשיים בהתקנה ופוסטר את נותן העבודה מכל תביעה העלולה להתעורר בקשר לכך.
 - ב- אין המזמין מתחייב לקבל את ההצעה הזולה ביותר או כל הצעה אחרת.
 - ג- אין המזמין מתחייב להזמין את כל הסעיפים אשר בכתב הכמויות או במפרט.
 - ד- המזמין שומר לעצמו את הזכות לחלק את העבודות בין מספר קבלנים ו/או למסור לקבלן רק חלק מהעבודות המפורטות וזאת ללא שינוי במחירי היחידה של יתר סעיפי המכרז.
 - ה- אם ברצונו של הקבלן למסור חלק מהעבודה לקבלן משנה, עליו לקבל על כך הסכמה מראש של המזמין. הקבלן ישא באחריות כלפי המזמין לגבי הציוד והעבודות שביצע קבלן המשנה.
1. על הקבלן לדאוג במשך כל תקופת העבודה לשמירה נגד תאונות במקום ולמנוע בכל האמצעים העומדים לרשותו כל תקלה או פגיעה באדם או ברכוש כתוצאה מעבודתו. הקבלן ישא בכל האחריות ובכל ההוצאות במקרה שתוגש תביעה לפיצויים מפעולותיו, מחזלו, עבודתו וציודו בין אם יבוצע על דרו, על ידי פועלו, שליחו, באי כוחו או קבלני משנה או באי כוחם אשר להם יימסר חלק כלשהו מהעבודה.



مجدل شمس • מג'דל שמש • Majdal Shams
מועצה מקומית מג'דל שמש

2. היקף העבודה

העבודה המתוארת זה ובתוכניות כוללת את כל העבודה, החפירות, החציבות, הביטוח, כל סוגי המסים, ההתקנה, כולל כל חומרי העזר הדרושים לשם השלמת העבודה לפי התוכניות והמפרט.

2.1. העבודה כוללת אך לא תוגבל:

- א. אספקה והתקנה של עמודי עץ וואו עמודי תעלה מתכתיים למתח נמוך.
- ב. אספקה והתקנת רשת תא"מ 150 ממ"ר וואו 25 ממ"ר.
- ג. פירוק וחיבור מחדש או חיבור חדש של כבלי הזנה לבתים.
- ד. אספקה והתקנה של לוחות פוליאסטר משוריין, למערכות מניה ביתיות.
- ה. בדיקה ואחריות.

3. עבודה וחומרים:

- א. העבודה תבוצע ע"י פועלים מקצועיים בהנהלת מנהל עבודה בעל רשיון מתאים המזמין רשאי לפסול כל עובד, כולל מנהל העבודה, או יצרן שלפי דעתו אינם מתאימים לביצוע העבודה ללא מתן הסבר.
- ב. המונח "שווה ערך" אם נזכר למוצר מסוים יאושר בכתב על ידי המהנדס בלבד.

4. בדיקות ואישורים

- א. הקבלן יתאם עם המפקח והמזמין את לוחות הזמנים לביצוע העבודות ואת זמני החיבור והניתוק.
- ב. הקבלן יתאם עם המפקח והמזמין את ביצוע כל החיבורים והניתוקים מהרשת כולל פרטי ביצוע, לוחות זמנים, וכן את כל ההכנות הנדרשות.

5. אחריות:

- א. הקבלן יהיה אחראי למתקן שהקים וואו לעבודה שביצע למשך 12 חודשים מתאריך קבלת העבודה ע"י המפקח. במשך תקופת האחריות יתקן הקבלן כל פגם או ליקוי בצידוד או במערכות שהתקין מיד ועל חשבונו, במקרה של תקלה חוזרת או פגם יחליף את האביזר בחדש.
- ב. המועצה רשאית לפי שיקול דעתה הבלעדי לבקש מהקבלן ערבות טיב ובדק לתקופה של שנה אחת בשיעור 10% מסך העבודות המבוצעות בתקופה מסוימת כתנאי לשחרור חשבונו של הקבלן, או לחילופין לעכב תשלום בגובה זה מהחשבון שמגיע לקבלן בגין אותן עבודות.



مجدل شمس • מג'דל שמש • Majdal Shams
מועצה מקומית מג'דל שמש

נספח ב'

מכרז פומבי מס' 11/2023

לביצוע שדרוג מערכת תאורה – מגרש כדורגל ביישוב

הסכם לביצוע עבודות

שנערך ונחתם ביום _____ במג'דל שמש

בין:

מועצה מקומית מג'דל שמש - 500242011

ת.ד - 1, מג'דל שמש 1243800

(להלן: המועצה).

לבין:

הקבלן: _____

(להלן: "הקבלן")

הואיל: והמועצה הינה האחראית על החזקה ושדרוג רשת החשמל ביישוב מג'דל שמש.

והואיל: והמועצה הזמינה ביצוע עבודות שדרוג מערכת תאורה במגרש כדורגל ביישוב במסכרת מכרז מס' 11/2023

והואיל והקבלן זכה במכרז מספר: 11/2023 שפרסמה המועצה לביצוע העבודות הנ"ל

והואיל: והקבלן, מעוניין לבצע את העבודות נשוא המכרז בהתאם להצעת המחיר ותנאי המכרז.

לפיכך הוצהר, הוסכם והותנה בין הצדדים כדלקמן:

1. המבוא להסכם זה מהווה חלק בלתי נפרד הימנו.

2. הגדרות

א. "הקבלן" - לרבות עובדיו ו/או שלוחיו ו/או כל פועל ו/או עובד עבורו ו/או מטעמו בביצוע העבודה.

ב. "העבודה" - כל העבודות הכרוכות בביצוע העבודה נשוא הצעת המחיר של הקבלן.

מג'דל שמש, ת.ד. 1 מיקוד 12438 רמת הגולן

T 046981137 F 046982111 E info@majdal.co.il W www.majdal.co.il



مجدل شمس • מג'דל שמש • Majdal Shams
מועצה מקומית מג'דל שמש

- ג. "פיקוח" - פיקוח של המועצה המקומית ובהתאם לחוזר מנכ"ל משרד תשתיות.
3. הקבלן מצהיר כי הינו בעל הכישורים, המיומנות, העובדים, הציוד (הרכבים) והאמצעים לצורך ביצוע העבודה הנ"ל.
4. הקבלן מאשר כי ראה ובחן את ההצעה ונוסח הסכם זה וכי הוא מתחייב לבצע את העבודה בהתאם לדרישות המועצה להוראות משרד התשתיות וחוק החשמל
5. הצדדים מצהירים ומאשרים כי הקבלן הינו קבלן עצמאי ואין בזכות הפיקוח הנ"ל משום יצירת יחסי עובד מעביד בין הקבלן למועצה אלא אמצעי להבטיח כי הקבלן יבצע את העבודה בהתאם להסכם ובשום מקרה לא יראה ולא יחשב הקבלן כעובד של המועצה .
6. הקבלן מתחייב לבצע ולמלא אחר כל הוראות הבטיחות לפי כל דין ו/או הוראות משרד התשתיות ו/או כל הוראות של כל גוף מוסמך אחר ובהתאם למקובל ולנקוט בכל אמצעי הזהירות והבטיחות הדרושים והמקובלים בביצוע העבודה.

8. תקופת העבודה ומשכה :

- א) הקבלן מתחייב להתחיל בעבודה בתוך שבוע ימים מיום קבלת צו התחלת עבודה למשך **60 יום** .
- ב) הקבלן מתחייב להתחיל בביצוע העבודה מיום : _____ , בכל ימי העבודה המקובלים ביישוב מג'דל שמש למעט בחגים (הקורבן , העצמאות), ולבצעה בשקידה ובקצב ובכפוף לתקופת העבודה המפורטת בס"ק א' לעיל. למעט עבודות דחופות.
9. המועצה ו/או המפקח מטעמה זכאים לדרוש בכל עת בדיקת טיב וסוג החומרים ו/או האביזרים ו/או העבודה והקבלן מתחייב לבצע את הבדיקה מיד עם קבלת הדרישה ולסלק ו/או לתקן ו/או להחליף כל תומר ו/או אביזר ו/או לבצע את העבודה מחדש, כפי שיידרש על ידי המפקחים, הכול על חשבונו של הקבלן בלבד.
10. הבדיקות תערכנה ככל שהדבר ניתן במכון התקנים הישראלי. גילתה הבדיקה פגם בביצוע העבודה ו/או באיכות החומרים הנובע ממעשה ו/או ממחדל של הקבלן, יישא הקבלן בהוצאות הבדיקה.

11. אחריות לטיב העבודה

- א) הקבלן יהא אחראי לבצע על חשבונו תיקון של כל פגם או אי התאמה אשר יתהווה בתקופת הבדק, וכן יישא בכל נזק אשר הוסב ישירות מתוך קיומו של הפגם או אי ההתאמה.
- ב) האמור בס"ק א מותנה בכך, כי התהוות הפגם, אי ההתאמה וכנגזרת הנזק נובעים יהיו מעבודה גרועה של הקבלן ו/או מתוך שימוש בחומרים גרועים ו/או מתוך הפרת ההסכם על נספחיו.
- ג) בתום תקופת הבדק ולפי דו"ח שיגיש מהנדס המועצה או המפקח מטעמה או מי מהם לעת הזו לקבלן, יבצע הקבלן את התיקונים הראויים עד שבועיים מיום המצאת הדו"ח ו/או הודעה על תקלה.
- ד) במקרה של התהוות ליקוי ו/או אי התאמה תוך תקופת הבדק, יבצע הקבלן את התיקון מוקדם ובסמוך ככל האפשר לפניית המועצה .
- ה) אין באמור לעיל בכדי לגרוע מאחריותו של הקבלן בגין כל ליקוי ו/או אי התאמות שיתגלו לאחר תקופת הבדק והנובעים מרשלנות הקבלן בביצוע העבודה ו/או משימוש בחומרים גרועים ו/או מתוך הפרת ההסכם על נספחיו.

ו) "תקופת הבדק" תקופה 12 חודשים גרגוריאניים שתחילתם ביום סיום העבודה.



مجدل شمس • מג'דל שמש • Majdal Shams
מועצה מקומית מג'דל שמש

12. אחריות הקבלן לנזק:

א) הקבלן יהא אחראי יחידי כלפי המזמין לכל נזק אשר יתהווה תוך כדי ביצועה של העבודה לגופו ו/או לרכושו של צד ג' כשהוא, לרבות המזמין ו/או עובדי הקבלן ו/או העובדים עבורו ו/או מטעמו והוא משחרר בזה את המועצה מכל אחריות ו/או מכל חובה לפי כל דין בקשר לתאונה, חבלה או נזק שיגרמו כני"ל, ובלבד שהאמור לעיל נבע ממעשה ו/או ממחדל של הקבלן ו/או מי מטעמו.

ב) בכל מקרה בו תחויב המועצה בגין פעולה או מחדל ו/או נזק האמור בס"ק א) לעיל, מתחייב הקבלן לשפותה במלוא הסכום אשר ייקבע בפסק דין סופי של בית משפט ובלבד שהמועצה הודיעה לקבלן על תביעת הניזוק מיד עם הגשתה.

ג) מבלי לגרוע מכלליות האמור לעיל באשר לאחריותו של הקבלן, הקבלן מתחייב לקיים פוליסות ביטוח ברות תוקף על חשבונו אצל חברת ביטוח מורשית בישראל, למשך כל תקופת ההתקשרות את כל הביטוחים בתנאים כמפורט באישור קיום בטוחים, (להלן: "אישור"), הנספח 1, המצורף כחלק בלתי נפרד מהסכם זה.

13. תמורה ותנאי תשלום:

תמורת ביצוע העבודות בסך של: _____ ש"ח, (במילים: _____):
(כולל מע"מ), תשולם בהתאם להצעת הקבלן, (להלן: "התמורה") בכפוף לתנאים ולסייגים הבאים:

א) מוסכם ומוצהר ע"י הצדדים כי התמורה חושבה על בסיס העבודה כמפורט בנספח להסכם זה והמחיר אשר נקבע בהצעת המחיר של הקבלן המצורפת להסכם זה, מסומנת נספח ב' ומהווה חלק בלתי נפרד ממנו.

ב) התמורה תשולם במועדים ובאופן הבא:

1. המימון לביצוע העבודות נשוא המכרז הוא ממקורות המועצה, קרנות חשמל
2. התמורה תועבר לקבלן לפי חשבון מאושר ע"י מהנדס החשמל ברשות בצירוף הזמנת עבודה מאושרת ע"י מורשי החתימה במועצה.
3. התשלום יועבר לקבלן כנגד חשבונית מס, שותף +45 יום.
4. התמורה הינה סופית וכוללת מע"מ.

14. כתובות הצדדים יהיו כמופיעות בראש ההסכם.

15. העבודות יבוצעו ע"י הקבלן לפי הזמנות עבודה בלבד, חתומות ע"י מורשי החתימה במועצה לרבות החשב המלווה ובאישור מהנדס החשמל ברשות.

16. כל הודעה שתישלח על ידי צד למשנהו, בדואר רשום תחשב כמתקבלת כעבור 5 ימים מתאריך המשלוח.

17. הקבלן יערוך ביטוח בהתאם לאישור קיום ביטוח המצורף במכרז.

17. בכל מקום שתהא סתירה בין הסכם זה ולבין הנספח, יחולו על הצדדים הוראות הסכם זה.



مجدل شمس • מג'דל שמש • Majdal Shams
מועצה מקומית מג'דל שמש

לראיה באו הצדדים על החתום:

הקבלן

חשב מלווה

גזבר המועצה

ראש המועצה

אישור היועמ"ש:

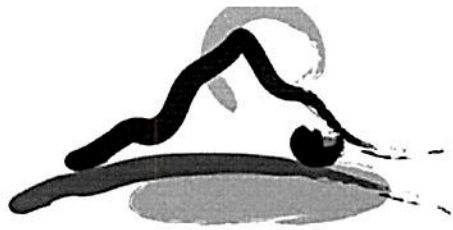

مجدل شمس • מג'דל שמש • Majdal Shams
מועצה מקומית מג'דל שמש

נספח ג'

מכרז מס' 11/2023

כתב כמויות, אומדן ומפרט תכני לביצוע עבודות חשמל

- החשבונות יוגשו עם חשוב כמויות לפי הזמנת עבודה חתומה ע"י מורשי החתימה ברשות ובאישור מהנדס החשמל ברשות.
- המועצה לא מתחייבת לבצע מלא הכמויות המצוינות בכתב הכמויות .

מג'דל שמש, ת.ד. 1 מיקוד 12438 רמת הגולן

T 046981137 F 046982111 E info@majdal.co.il W www.majdal.co.il

מזמין: מועצה מקומית מגדל שמש

02/07/2023
 דף מס': 001

אומדן עלויות

מגדל שמש - שדרוג תאורה מגרש כדורגל

פרק 01 שדרוג תאורה מגרש כדורגל

סעיף	תאור	יחידה	כמות	מחיר	סך הכל
פרק 01 שדרוג תאורה מגרש כדורגל					
תת פרק 01.1 שדרוג תאורה מגרש כדורגל					
01.1.010	ניתוק ופרוק גוף תאורה קיים בהספק עד 1500W, כולל כבל עד קופסת חיבורים הסמוכה כולל העברת הכל למחסני המועצה או כל מקום אחר בתחום מגדל שמש לפי הוראת המזמין.	יח'	36.00	350.00	12,600.00
01.1.020	ניתוק ופרוק גוף תאורה קיים בהספק 400W, כולל כבל עד קופסת חיבורים הסמוכה כולל העברת הכל למחסני המועצה או כל מקום אחר בתחום מגדל שמש לפי הוראת המזמין.	יח'	4.00	250.00	1,000.00
01.1.030	אספקה והתקנה על עמוד תאורה של גוף תאורה חרום 128W Led, דגם EL634 תוצרת אלקטרולייט .	יח'	12.00	1,100.00	13,200.00
01.1.040	אספקה והתקנה של גוף תאורה לד להארת מגרש, 1300W, 150000 לומן, IP66 עם עקומות פוטומטריות שונות בהתאם לחישובי התאורה, עם הגנה נגד ברקים, דרייבר אינטגרלי עשוי יציקת אלומיניום וצבוע בתנור ועמיד בקרינת UV, כולל זרוע U מתכוננת, הפנס יהיה דוגמת COOPER LUMASPORT 16, של אורעד מהנדסים, או שווה ערך מאושר בכתב על ידי המתכנן.	יח'	44.00	10,500.00	462,000.00
01.1.050	ביצוע כיוון תאורה עפ"י הנחיות והוראות ספק גופי התאורה בשטח לרבות סימון נקודות מדידה ע"י מודד מוסמך, מנוף, וכל הנדרש עד לשביעות רצון מלאה של המזמין ועמידה בחישובי התאורה של ספק גופי התאורה.	קומפ'	1.00	1,800.00	1,800.00
					490,600.00
להעברה בתת פרק 01.1					

תאריך

שם, חתימה וחותמת הקבלן

02/07/2023
דף מס': 002

אומדן עלויות

מג'דל שמש - שדרוג תאורה מגרש כדורגל
פרק 01 שדרוג תאורה מגרש כדורגל

סעיף	תאור	יחידה	כמות	מחיר	סך הכל
	מהעברה				490,600.00
01.1.060	בדיקה של בודק חשמל מוסמך שיבחר ע"י המזמין, כולל כל התיקונים והעזרה הדרושה במהלך הבדיקה ובעקבותיה עד לתיקון כל הליקויים ובדיקות חוזרות עד לקבלת המתקן והשלמת כל הליקויים.	קומפ'	1.00	3,200.00	3,200.00
01.1.070	ביצוע בדיקה פוטומטרית ע"י בודק מאושר ע"י המזמין וספק הגופים, כולל הפקת דו"ח המאשר את עמידת מתקן התאורה לדרישות המתוכננות.	קומפ'	1.00	2,100.00	2,100.00
01.1.080	אספקה והתקנה של תיבת חיבורים מאלומיניום משוריין במידות 15X15X10 לפחות עם מכסה על ברגים וכניסות אנטיגרון מותאמות לכבל (התיבה בדרג אטימות IP65).	יח'	12.00	350.00	4,200.00
01.1.090	חיבור גוף תאורה חדש כולל אספקה והתקנה של כבל חיבור 3x4 מ"מ"ר בין הדרייבר לגוף תאורה עצמו.	יח'	44.00	550.00	24,200.00
	סה"כ 01.1 שדרוג תאורה מגרש כדורגל				524,300.00
	סה"כ 01 שדרוג תאורה מגרש כדורגל				524,300.00

תאריך

שם, חתימה וחותמת הקבלן

מזמין: מועצה מקומית מג'דל שמש

02/07/2023

אומדן עלויות (ריכוד)

דף מס': 003

מג'דל שמש - שדרוג תאורה מגרש כדורגל

סך פרק	
524,300.00	פרק 01 שדרוג תאורה מגרש כדורגל

סך הכל	
524,300.00	סה"כ כללי
89,131.00	17% מע"מ
613,431.00	סה"כ כולל מע"מ

תאריך

שם, חתימה וחותמת הקבלן

מפרט טכני מיוחד לעבודות חשמל

פרויקט : שדרוג מערכת תאורה - אצטדיון כדורגל מג'דל שמש

המזמין : מועצה מקומית מג'דל שמש.

1. כללי:

- 1.1. העבודה תבוצע לפי :
 - א. חוק החשמל התשי"ד - 1954 על תקנותיו המעודכנות.
 - ב. התקנים הישראליים העדכניים .
 - ג. מפרט טכני מיוחד זה .
 - ד. המפרט הכללי למתקני חשמל פרק 08 במהדורה העדכנית.
- 1.2. הקבלן יבקר בשטח לפני הגשת הצעתו , לבדוק את תנאי השטח ולהגיש את הצעתו בהתאם.
- 1.3. הצעתו של הקבלן תשמש אישור לכך שהקבלן מכיר את כל התנאים בנוגע למכשולים וכשיים בהתקנה ופותר את נותן העבודה מכל תביעה העלולה להתעורר בקשר לכך.
- 1.4. אין המזמין מתחייב להזמין את כל הסעיפים אשר בכתב הכמויות או במפרט.
- 1.5. המזמין שומר לעצמו את הזכות לחלק את העבודות בין מספר קבלנים ו/ או למסור לקבלן רק חלק מהעבודות המפורטות וזאת ללא שינוי במחירי היחידה של יתר סעיפי המכרז .
- 1.6. אם ברצונו של הקבלן למסור חלק מהעבודה לקבלן משנה , עליו לקבל על כך הסכמה מראש של המזמין . הקבלן ישא באחריות כלפי המזמין לגבי הציוד והעבודות שביצע קבלן המשנה .
- 1.7. על הקבלן לדאוג במשך כל תקופת העבודה לשמירה נגד תאונות במקום ולמנוע בכל האמצעים העומדים לרשותו כל תקלה או פגיעה באדם או ברכוש כתוצאה מעבודתו. הקבלן ישא בכל האחריות ובכל ההוצאות במקרה שתוגש תביעה לפיצויים מפעולותיו, מחדליו, עבודתו וציודו בין אם יבוצע על ידו , על ידי פועליו, שליחיו , באי כוחו או קבלני משנה או באי כוחם אשר להם יימסר חלק כלשהו מהעבודה.

2. תאור העבודה:

- 2.1. ניתוק ופירוק גופי תאורה קיימים מסוג מטל הלייד W1500 (כולל כל ציוד נלווה) מותקנים על מרפסות של 4 עמודים בגובה 18 מ'.
 2.2. אספקה והתקנה של של גופי תאורה חדשים, ללא תוספת חורים (קידוח) חדשים, ובמידה וידרש יבוצע רק באישור של מהנדס קונסטרוקטור של המזמין ויצרן עמוד התאורה.
 2.3. הפנסים החדשים יחוברו לכבל קיים, לתיבת דרייבר של גוף התאורה, ובהתאם להנחיות ספק התאורה.
 2.4. הכבלים הנ"ל בחלקם החשוף יושחלו בצינור משוריין מתכתי שרשורי גמיש.
 2.5. חיבור בין כבלים קיימים לחדשים יהיה בתוך תיבה בדרגת אטימות IP65, כל הכניסות של הכבלים לתיבה יהיו על ידי אנטיגרונ בלבד.
 2.6. העבודה כוללת כל העבודות והחומרים הנדרשים להתקנת התקנה תקינה של גופי התאורה, כולל זיהוי כבלים.

3. דרישות רמת התאורה:

- עוצמת התאורה הנדרשת הינה 500 לוקס ממוצע במדידה אופקית, באחידות כללית של 0.7 לפחות, וביחס מינימום/מקסימום שלא יפחת מ 0.4 (במקדם הפחתה $LLF=0.8$), מקדם הסינוור יהיה $GR \leq 50$.

4. מפרט גוף תאורה:

- 4.1. גוף התאורה יהיה תוצרת COOPER דגם LUMASPORT 16, או שווה ערך מאושר בכתב על ידי המתכנן.
 4.2. הספק 1300W, 150000 לומן לגוף, אחריות 7 שנים.
 4.3. גוון האור : CCR=5700K
 4.4. מקדם מסירת צבע : $CRI \geq 80$
 4.5. נורות LED תוצרת : CREE או NICHIA או LUMELEDs או OSRAM.

- 4.6. עמידות בדרישות בטיחות פוטוביולוגית : $RG=0$, IEC/TR62778 IRG.
- 4.7. עמידה בדרישות בטיחות חשמלית של ת"י 20 חלק 1 וחלק 2.5 .
- 4.8. דרגת הגנה בפני הלם חשמלי CLASS I , ומגן נחשולי מתח 10 KV .
- 4.9. דרייבר מטיפוס CONSTANT CURRENT תוצרת PHILIPS או OSRAM או ש"ע מאושר על ידי המתכנן.
- 4.10. הדרייבר יהיה מקורי של יצרן גוף התאורה ומותקן בקופסה נפרדת , וניתן להתקנה על גוף התאורה עצמו , אורך חיים 60000 שעה בעבודה לפחות .
- 4.11. מתח ההזנה : 208-277 VAC
- 4.12. דרגת הגנה : IP66 .
- 4.13. טמפ' עבודה : $+40^{\circ}\text{C}$ ---- -40°C .
- 4.14. עמידה של מודול LED בדרישות בטיחות לפי IEC 62031 או תקן אמריקאי מקביל של מעבדה מאושרת .
- 4.15. עמידה בדרישות הלם מיכני וזעזועים IK-08 .
- 4.16. הבטחת גוף התאורה נגד נפילה.

5. מחיר גוף התאורה כולל:

- 5.1. אספקת הפנס לשטח האצטדיון , התקנה וחיבור על העמודים בהתאם לכיוון וחישובי התאורה המאושרים .
- 5.2. כל החיבורים החשמליים בפנס , בתיבת החיבורים ובלוח החשמל.
- 5.3. כיוון הפנסים בהתאם לחישובי התאורה המאושרים , כולל כל העדכונים של היזם ולא המתכנן.
- 5.4. כבל קשירת הפנס לקונסטרוקציה של העמוד (כבל פלדה גמיש עטוף).
- 5.5. בדיקה ואישור סופי של בודק תאורה מוסמך מאושר על ידי המזמין , שיאשר התאמת התוצאות לדרישות מפרט זה.

6. נספחים טכניים:

6.1. הקבלן יצרף חישובי תאורה בהתאם למפרט זה.

6.2. הקבלן יצרף פרטי גופי תאורה, פרטים מיכניים ואופטיים, פרטי הרכבה, כיוון וחיזוק

7. אחריות:

7.1. הקבלן יהיה אחראי למזמין עבור טיב העבודות והחומרים והמכשירים שסיפק לתקופה של שנה לפחות מתאריך קבלת העבודה ע"י המפקח.

7.2. במשך תקופת האחריות יתקן הקבלן כל פגם או ליקוי בצידוד או במערכות שהתקין מיד ועל חשבון, במקרה של תקלה חוזרת או פגם יחליף את האביזר בחדש.

7.3. אחריות הקבלן וספק גוף התאורה על הגוף ועל הדרייבר תהיה ל 7 שנים.

תאריך	שם המאשר	סמות השינוי	מחזור
02.04.12	שלומי לוי	עדכון אורכי שלבים וחפיפה	00
02.04.12	שלומי לוי	עדכון פרס שלבי סיפוס	00

שים לב:
שני בסוג גוף התאורה ידרוש
בדיקת התאמת מבנה המרפסת.

מבט - C

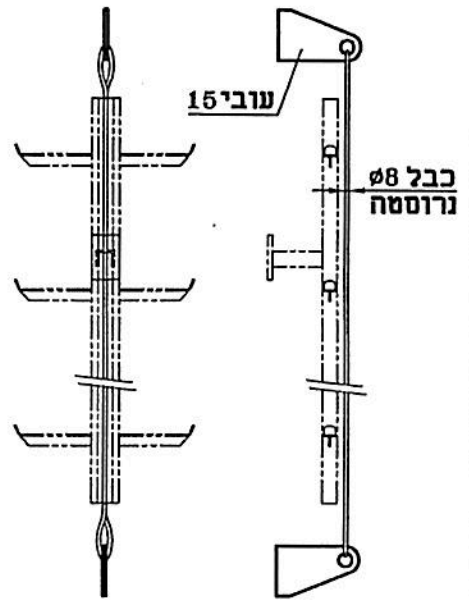

לשיון בלבד
חתימה: 02/04/12
חתימה: 02/04/12

* חתך A-A *

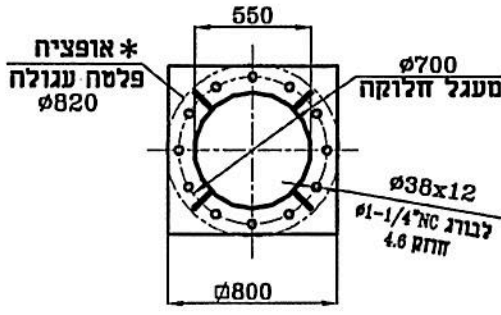

(מהירות רוח : 47 מ'לשני)

Fe-360B

כמות	ח"ג	תאור פריט	שרטוט/מידות	מק"ם פריט	סעיף
הערות \ גמור		עמוד רב צלעות 18 מ' + מרפסת ל-10 פנסים + שלבי סיפוס		RZ18MR10A	שרטי ססי
צפוי אבק חם		תאור: מדות כלליות			מק"ם מוצר
אחר		עובי גימור	קוי זייתי	עובי ח"ג	סולרנס:
		ממוצע 85 μ	±1%	±0.5%	±1%
		מינימום 65 μ			
חתימה	תאריך	שם ומשפחה	מחזור:	קנ"ם	שרי תרכי:
	10.10.07	שלומי לוי	שרטוט:		
	10.10.07	יהודה סל	אשר:		

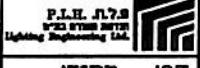

CUST

P.L.H. ת.ל.ה.
הנדסת תאורה בע"מ
Lighting Engineering Ltd.
קניון היסוד 5 טל' 04-8720150
רחוב החשמל 37 טל' 03-9973482

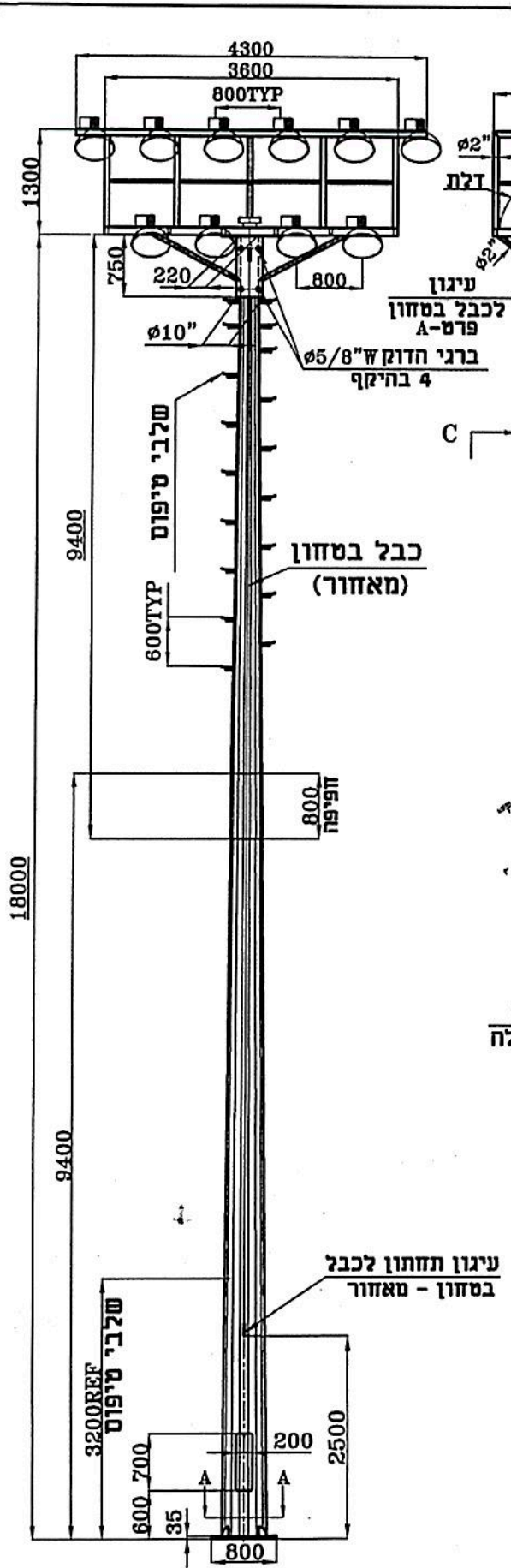

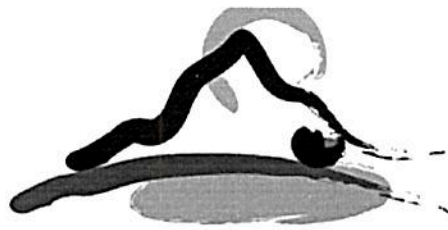

מגדל שמש • מג'דל שמש • Majdal Shams
מועצה מקומית מג'דל שמש

נספח ד'

מכרז פומבי מס' 11/2023

לביצוע עבודות שדרוג תאורה – מגרש כדורגל בישוב

טופס ההצעה

שם המציע: _____

כתובת המציע: _____

טלפון/נייד ופקס: _____

	אחוז ההנחה בספרות
	אחוז ההנחה במלים

הערות :

1. מובהר, ההנחה צריכה להביא להפחתה מהעלות המוערכת ע"י המועצה (באומדן / כתב הכמויות המתומחר – מסמך ג' למכרז הנ"ל) שהוא מחיר המקסימום. ההנחה הנה אחידה ותחול על כל מרכיבי כתב הכמויות וכל סעיפיו הנ"ל.
2. כל עבודה נוספת שאיננה מופיעה בכתב הכמויות הנ"ל תתומחר לפי מחירון דקל ועל סעיפי המחירון תחול ההנחה המוצעת ע"י הקבלן.
3. הקבלן מצהיר שקרא והבין את סעיפי המפרט וכתב הכמויות וכל אשר נדרש ממנו בחוזה זה, והצעתו הינה לאחר שהבין ובדק את רשימת הכמויות והמחירים באופן יסודי.

חתימת המציע וחותמת

תאריך



مجدل شمس • מג'דל שמש • Majdal Shams
מועצה מקומית מג'דל שמש

נספח ה'

כתב ערבות בנקאית
(נוסח ערבות בנקאית להשתתפות במכרז)

לכבוד
המועצה המקומית מג'דל שמש
מספר מזהה : 500242011

א.ג.נ.,

הנדון: ערבות בנקאית מספר _____

1. על-פי בקשת _____ (להלן – המבקש) בקשר למכרז מס' 11/2023 לביצוע שדרוג מערכת תאורה – מגרש כדורגל בתחום המועצה המקומית מג'דל שמש, הננו ערבים בזאת כלפיכם לשלם לכם כל סכום עד לסך השווה ל- 10,000 ₪, במילים – (עשרת אלפים) ₪.
2. סכום הערבות ישולם לכם על ידינו תוך 10 ימים מעת הגיע אלינו דרישתכם הראשונה בכתב, לרבות באמצעות פקסימיליה, חתומה ע"י ראש המועצה מקומית מג'דל שמש או גזבר המועצה, וזאת ללא כל תנאי ומבלי להטיל עליכם כל חובה להוכיח או לנמק את דרישתכם ומבלי שתהיו חייבים לדרוש תחילה את סכום הערבות מאת המבקש.
3. לדרישתכם הנייל עליכם לצרף כתב ערבות זה או העתקו (במידה ויועבר אלינו באמצעות הפקסימיליה).
4. תוקף ערבותנו זה יהיה עד ליום: 30/09/2023, כל דרישה שתימסר לנו לאחר מועד זה תהיה ערבותנו זו בטלה ומבוטלת, אלא אם הוארכה על ידינו.
5. ערבותנו זו אינה ניתנת להסבה או להעברה בכל צורה שהיא.

בכבוד רב,
בנק _____
סניף _____
חתימה וחותמת _____

נספח ו - נוסח אישור על קיום ביטוחים

תאריך		הנפקת	האישור :	אישור קיום ביטוחים - ביטוח עבודות קבלניות / בהקמה			
<p>אישור ביטוח זה מהווה אסמכתא לכך שלמבוטח ישנה פוליסת ביטוח בתוקף, בהתאם למידע המפורט בה. המידע המפורט באישור זה אינו כולל את כל תנאי הפוליסה וחריגיה. יחד עם זאת, במקרה של סתירה בין התנאים שמפורטים באישור זה לבין התנאים הקבועים בפוליסת הביטוח יגבר האמור בפוליסת הביטוח למעט במקרה שבו תנאי באישור זה מיטיב עם מבקש האישור.</p>							
מבקש האישור		המבוטח	מען הנכס / המבוטח / כתובת ביצוע העבודות	מעמד מבקש האישור			
עיריית קלנסווה (המזמינה ו/או חברות בנות ועובדים של הנ"ל)		שם הקבלן:	מזמין עבודה				
ת.ז.ח.פ. מען		ת.ז.ח.פ. מען					
תיאור העבודות:							
כיסויים							
פרקי הפוליסה חלוקה לפי גבולות אחריות או סכומי ביטוח	מספר הפוליסה	נוסח ומהדורת פוליסה	תאריך תחילה	תאריך סיום (כולל תקופת הרצה 30 יום)	גבול האחריות / סכום ביטוח / שווי העבודה		כיסויים נוספים בתוקף וביטול חריגים יש לציין קוד כיסוי בהתאם לנספח ד'
					מטבע	סכום	
כל הסיכונים עבודות קבלניות רכוש עליו עובדים רכוש סמוך		ביט					309 ויתור על תחלוף לטובת מבקש האישור 313 כיסוי בגין נזקי טבע 314 כיסוי גניבה פריצה ושוד 316 כיסוי רעידת אדמה 318 מבקש האישור מבוטח נוסף 328 ראשוניות 324 מוטב לתגמולי הביטוח - מבקש האישור
פינוי הריסות					10% מסכום הביטוח מיני 250,000 ₪	₪	
ציוד ומתקני עזר					10% מסכום הביטוח מיני 250,000 ₪	₪	
נזק יעקיף כתוצאה מתכנון לקוי, עבודה לקויה וחומרים לקויים					10% מסכום הביטוח מיני 250,000 ₪	₪	
הוצאות תכנון, מדידה, פיקוח והשגחה לאחר נזק, הוצאות שכר דירה והוצאות הכנת תביעה					10% מסכום הביטוח מיני 250,000 ₪	₪	
אחסנה מחוץ לאתר והעברה יבשתית					10% מסכום הביטוח מיני 250,000 ₪	₪	
רעד ויברציות והחלשת משען					10% מסכום הביטוח מיני 125,000 ₪	₪	

האישור:	הנפקת	תאריך	אישור קיום ביטוחים - ביטוח עבודות קבלניות / בהקמה				
302 אחריות צולבת. 307 קבלנים וקבלני משנה 309 ויתור על תחלוף לטובת מבקש האישור 312 כיסוי נזק שנגרם 315 תביעות המל"ל כתוצאה משימוש בצמ"ה 318 מבקש האישור מבוטח נוסף 322 מבקש האישור מוגדר כצד ג' 328 ראשוניות 329 רכוש מבקש האישור יחשב כצד ג'	נח	4,000,000			ביט	צד ג'	
304 הרחב שיפוי 307 קבלנים וקבלני משנה 309 ויתור על תחלוף מבקש האישור 319 מבוטח נוסף היה ויחשב כמעבידים 328 ראשוניות	נח	20,000,000			ביט	אחריות מעבידים	
פירוט השירותים: (בכפוף לשירותים המפורטים בחוזה בין המבוטח למבקש האישור. יש לציין את קוד השירות מתוך הרשימה המפורטת בנספח ג':							
069							
ביטול/שינוי הפוליסה*							
שינוי לרעת מבקש האישור או ביטול של פוליסת ביטוח, לא ייכנס לתוקף אלא 60 יום לאחר משלוח הודעה למבקש האישור בדבר השינוי או הביטול.							
חתימת האישור							
המבטח:							



مجدل شمس • מג'דל שמש • Majdal Shams
מועצה מקומית מג'דל שמש

נספח ז'

נוסח ערבות בנקאית (ביצוע ובדק)

לכבוד

מועצה מקומית מג'דל שמש

מספר מזהה : 500242011

ג.א.ג.

הנדון : כתב ערבות מס' _____

1. בקשר עם חוזה שנערך במסגרת מכרז מס' 01/2023 לעניין ביצוע שדרוג מערכת תאורה - מגרש כדורגל בישוב מג'דל שמש ולפי בקשת _____ (להלן : " המבקש ") הננו ערבים בזה כלפיכם לתשלום כל סכום עד לסך של 20,000 ₪ (במילים : עשרים אלף) (להלן : " סכום הקרן ") בצירוף הפרשי הצמדה כפי שיפורטו להלן (להלן : " הפרשי הצמדה ") (סכום הקרן והפרשי הצמדה ייקראו להלן : " סכום הערבות "), וזאת תוך 10 ימים מעת תגיע אלינו דרישתכם הראשונה בכתב, מבלי להטיל עליכם חובה להוכיח את דרישתכם ומבלי שתהיו חייבים לדרוש את התשלום תחילה מאת המבקש.
2. המדד הבסיסי לצורך ערבות זו יהיה מדד שפורסם ביום : 15 בגין חודש דצמבר שנת 2022 ,
3. חישוב הפרשי הצמדה יעשה כך שאם ביום התשלום בפועל של סכום הערבות על ידינו לכם, יהיה המדד האחרון הידוע באותו היום (להלן : " המדד החדש ") גבוה בהשוואה למדד הבסיסי, אזי הפרשי הצמדה יהיו בסכום השווה למכפלת סכום הקרן בהפרש שבין המדד החדש לבין המדד הבסיסי, מחולק במדד הבסיסי.
4. אם יתברר כי המדד החדש נמוך בהשוואה למדד הבסיסי, נשלם לכם את סכום הקרן.
5. המונח " מדד תשומות הבניה למגורים ", משמעותו המדד המפורסם על ידי הלשכה המרכזית לסטטיסטיקה או כל מדד אחר שיבוא במקומו כפי שנקבע על ידי הלשכה הנ"ל או כל גורם מוסמך אחר.
6. תוקף ערבותנו זו יהיה עד ליום _____ וכל דרישה על פיה צריכה להמסר לנו לפי הכתובת _____ לא יאוחר מיום _____ . לאחר מועד זה הערבות תהיה בטלה ומבוטלת.
7. ערבותנו זו אינה ניתנת להסבה או להעברה בכל צורה שהיא.

תאריך

כתובת הבנק

שם הבנק, חתימה וחתימת



مجدل شمس • מג'דל שמש • Majdal Shams
מועצה מקומית מג'דל שמש

נספח ח'

תצהיר העדר הרשעות

אני הח"מ _____ ת.ז. _____ לאחר שהוזהרתי כי עלי להצהיר את האמת וכי אהיה צפוי לעונשים הקבועים בחוק, אם לא אעשה כן, מצהיר בזה בכתב כדלקמן:

1. הנני נותן תצהירי זה בשם _____ (להלן – "המציע").
2. אני מצהיר/ה בזה כי אני מוסמך/ת לתת תצהירי זה בשם המציע.
3. הנני מגישה/ה תצהיר זה במסגרת הצעת המציע במכרז מס': 11/2023 לביצוע שדרוג מערכת תאורה – מגרש כדורגל בישוב. (להלן: "המכרז").

4. (סמני ב- X את הפסקה/הפסקאות הרלבנטיות/ות):

- עד למועד האחרון להגשת הצעות במכרז לא הורשעו המציע ובעל זיקה אליו ביותר משתי עבירות;
- המציע או בעל זיקה אליו הורשעו ביותר משתי עבירות, אך במועד האחרון להגשת הצעתו במכרז חלפה שנה אחת לפחות ממועד ההרשעה האחרונה; בסעיף זה-
"בעל זיקה" - כל אחד מאלה:
(1) חבר בני אדם שנשלט על ידי הספק;
(2) אם הספק הוא חבר בני אדם, אחד מאלה:
א. בעל השליטה בו;
ב. חבר בני אדם שהרכב בעלי מניותיו או שותפיו, לפי העניין, דומה במהותו להרכב הספק, ותחומי פעילותו של חבר בני האדם דומים במהותם לתחומי פעילותו של הספק;
ג. מי שאחראי מטעם הספק על תשלום שכר העבודה;
ד. אם הספק הוא חבר בני אדם שנשלט שליטה מהותית - חבר בני אדם אחר, שנשלט שליטה מהותית בידי מי ששולט בספק.
- "אמצעי שליטה", "החזקה" ו"שליטה" - כמשמעותם בחוק הבנקאות (רישוי), התשמ"א-1981
"שליטה מהותית" - החזקה של שלושה רבעים או יותר בסוג מסוים של אמצעי שליטה בחבר בני האדם;
- "עבירה" - עבירה לפי חוק עובדים זרים, התשנ"א-1991 או לפי חוק שכר מינימום, התשמ"ז-1987.
"הורשע" - הורשע בפסק דין חלוט, בעבירה שנעברה אחרי יום כ"ה בחשון התשס"ג (31 באוקטובר 2002).

5. כמו כן, אני מצהיר כי המציע ו/או מי ממנהליו הרשומים ומנהליו בפועל לא הורשעו בעבירה שיש עמה קלון ו/או בעבירה שעניינה אי העברת ניכויים, אי דיווח לרשויות המס, אי מתן קבלות רשמיות וכד', ובמידה והורשעו כאמור כי עברה תקופת ההתיישנות הקבועה בחוק המרשם הפלילי ותקנת השבים, תשמ"א - 1981.

6. שמי כני"ל, החתימה להלן חתימתי ותוכן תצהירי אמת ונכון.

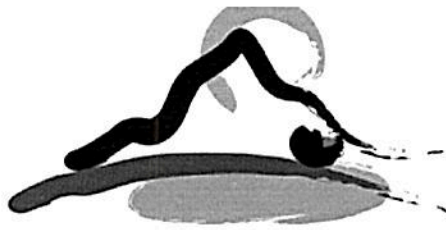

مجدل شمس • מג'דל שמש • Majdal Shams
מועצה מקומית מג'דל שמש

חתימת המצהיר

אישור חתימה :

אני הח"מ _____, עו"ד מאשר כי ביום _____ הופיע/ה בפני

במשרדי ברחוב _____ מר / גב' _____ שזיהה/תה

את עצמו / ה ע"י ת.ז. מס' _____, ואחרי שהזהרתיו /ה כי עליו /ה להצהיר את האמת וכי ת / יהיה צפוי / ה לעונשים הקבועים בחוק, אם לא ת/ יעשה כן, אישר/ה את נכונות הצהרתו / ה דלעיל וחתם/ה עליה בפני.

חתימת וחותמת עוה"ד



مجدل شمس • מג'דל שמש • Majdal Shams
מועצה מקומית מג'דל שמש

נספח ט'

הצהרה על העדר קרבה משפחתית

לכבוד,
מועצה מקומית מג'דל שמש

הנדון: הצהרה והתחייבות

הואיל ואני עומד להתקשר בחוזה עם מועצה מקומית מג'דל שמש (להלן: "המועצה"), במסגרת מכרז פומבי מס' 11/2023, הנני מצהיר כלהלן:

א. אינני נמנה על אחד מאלה:

(1). קרוב משפחה (בן זוג, הורה, בן או בת, אח או אחות) של חברה/ה במועצה.

(2). סוכנו או שותפו של חבר מועצה.

(3). בן זוגו שותפו או סוכנו של עובד במועצה.

(4). תאגיד שבו יש לאחד מהמנויים בסעיף משנה (1) – (2) לעיל חלק העולה על עשרה אחוזים בהונו או ברווחיו. ואף אחד מהמנויים בסעיפי משנה (1) ו- (2) לעיל מנהל או עובד אחראי בתאגיד.

ב. הנני מצהיר כי ידועים לי הוראות צו המועצות המקומיות (א), תשי"א - 1950 האוסרות התקשרות בחוזה או בעסקה בין המועצה לבין חבר מועצה כאמור בסעיף א' לעיל וכן את ההוראות הקבועות בצו האמור לגבי איסור על התקשרות בחוזה שבין המועצה לבין אחד המנויים בסעיף א' לעיל, וכן ידוע לי כי בנוסף לסנקציה הפלילית הצפויה למי שעובר על הוראות הצו האמור, במקרה של כריתת חוזה בניגוד להוראות הצו כאמור לעיל, ניתן החוזה לביטול על ידי המועצה על פי החלטתה או על פי החלטת השר ומשבוטל לא תהיה המועצה חייבת להחזיר את מה שקיבלה על פי החוזה ולא לשלם את שווי של מה שקיבלה.

ג. כמו כן הנני מצהיר ומתחייב כי אם יחול שינוי כלשהו בכל הקשור להצהרתי כאמור בסעיף א' לעיל, הנני מתחייב להודיע על כך למועצה מייד עם קרות השינוי.

חתימה וחותמת המציע

תאריך